

Vatten och avlopps information inom Raftötångens samfällighet

-Avstängningsventil-

För att vi alla skall kunna medverka till att om möjligt sänka kostnader inom samfälligheten som beror på slarv eller okunskap kring vattenventiler finner ni här en beskrivning av ventilen samt information om vad som är **VIKTIGT** när ni använder den samma. Vattenverksansvarig har under åren haft, och har, en mycket stor arbetsbelastning på sökande efter läckande vattenventiler. Huvudanledningen till läckaget, och därmed sökandet, är att fastighetsägaren inte förstått hur ventilen fungerar. Stänger man inte ventilen HELT så öppnar ventilen en backspolningsdränering och då flödar vattnet ut i backen med full kraft och vi skapar en onödig kostnad för samfälligheten.

För att ni skall förstå storskaligheten i detta så har vattenverksansvarig in i mellan åt fått tillkalla tre personer som hjälpts åt för att finna ventilen i fråga. Denna kostnad kan vi alla påverka genom att läsa/förstå/fråga om vattenventilen och dess funktion. Bättre att fråga än att orsaka kostnader som inte är behövande.

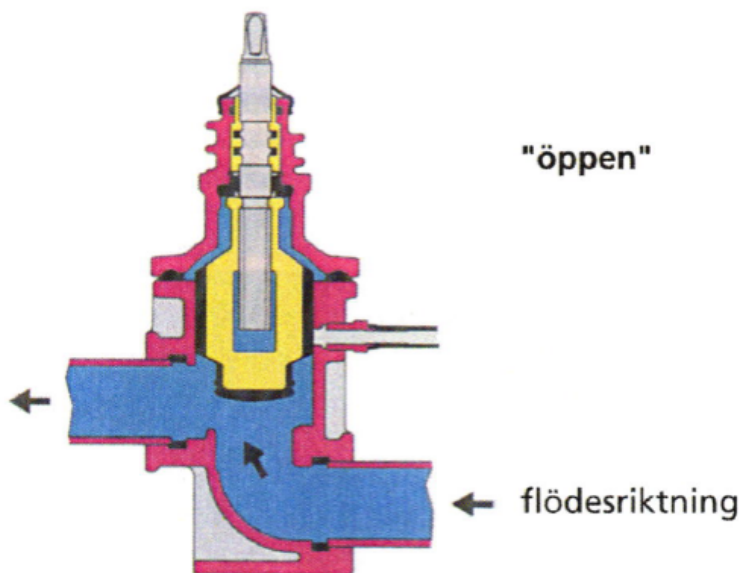

maximalt öppningsmoment 40 Nm

HELT ÖPPEN VENTIL

Det är framförallt höst/vinterperioden som problemen uppstår då fastighetsägaren stänger ned sin stuga/hytta eller bara är på hyttan under en helg. HÄR MÅSTE VI ALLA BÄTTRA OSS OCH BIDRA MED NOGRANNEHET.

- Tumregeln är ***vrid alltid ventilen till full öppnings/avstängnings position.***
- Vissa ventiler kan man få skruva upp till 20 varv innan de är helt öppna/stängda
- Reglerna gäller såväl vid öppnande som stängande av ventil för att backspolningen/dräneringsriktningen inte skall släppa ut vatten.

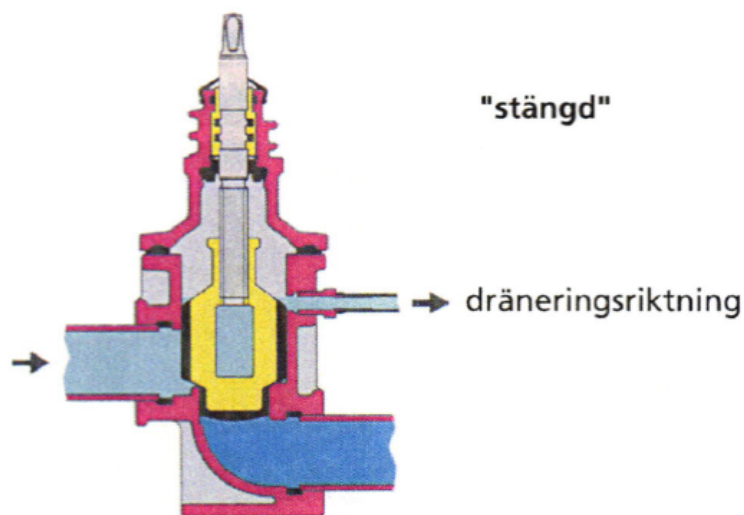

maximalt stängningsmoment 40 Nm

HELT STÄNGD VENTIL

Minsta tveksamhet inför er avresa från Raftötången så kontakta vattenverksansvarig. Ni finner ansvarsperson via fliken "kontakt" på hemsidan eller om ni vill sända mail för fördjupad information

kontakt@raftotangen.se

Styrelsen för Raftötångens samfällighet, trevlig vistelse och tänk på åtgärd.

